

DETAIL "D" (M 1 : 20)
PROSTUP KOMINOVÉHO TĚLESA STROPNI K-CI

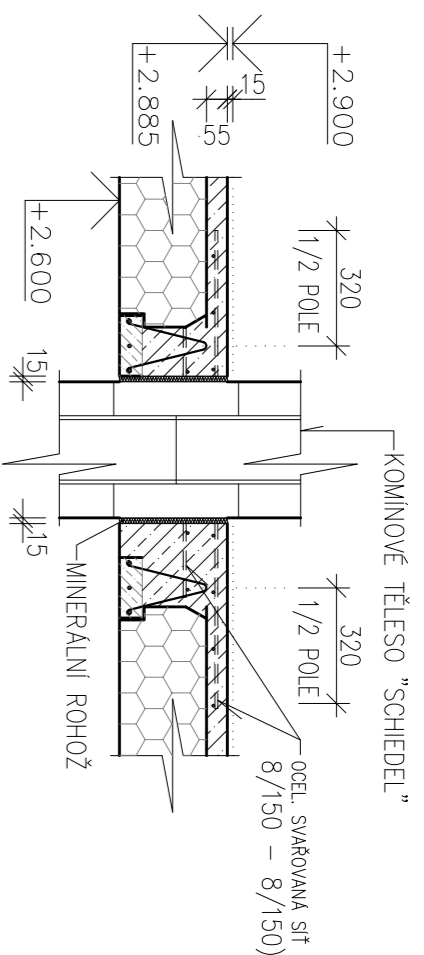

ŘEZ 1-1

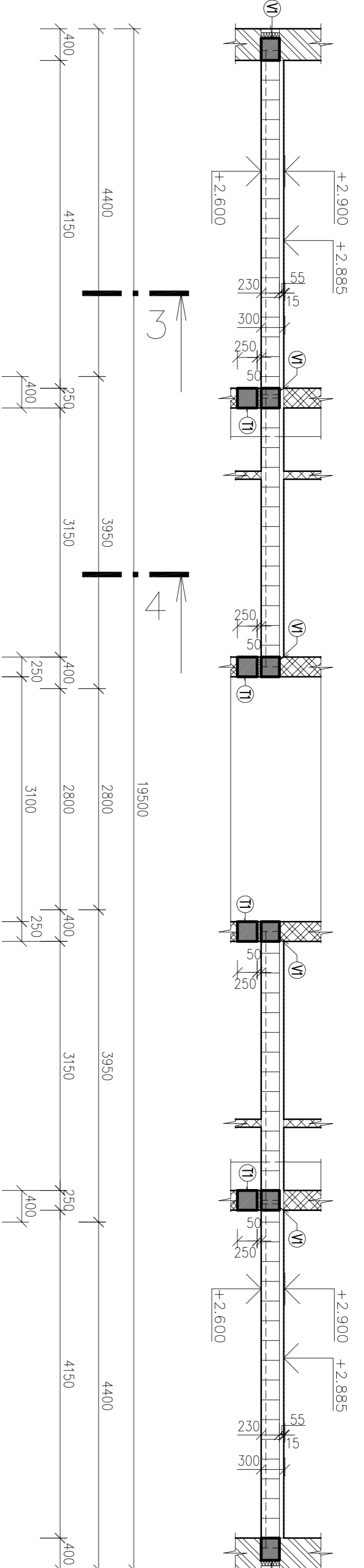

DETAIL "E" (M 1 : 20)
PROSTUP INSTALAČNÍ ŠACHTY STROPNI K-CI

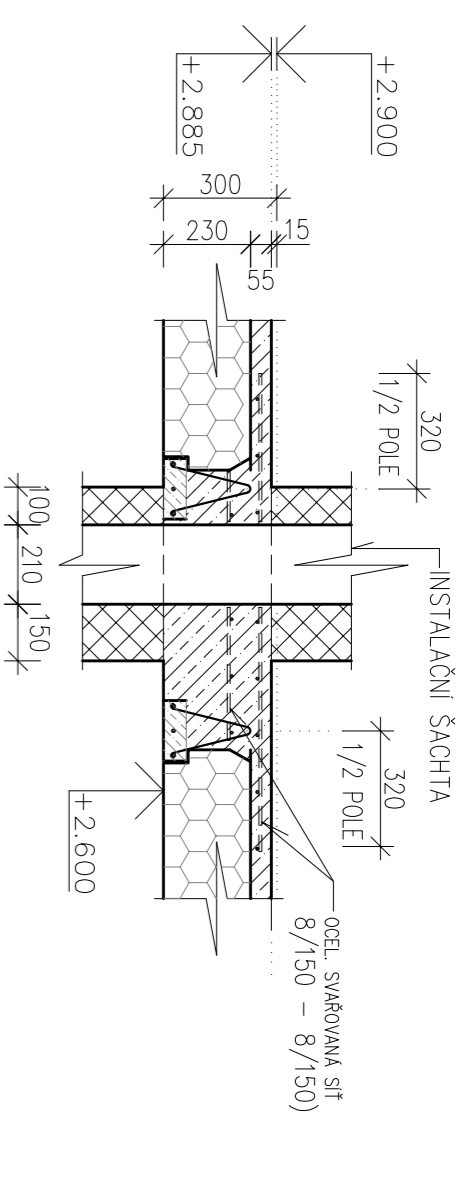

DETAIL "F" (M 1 : 20)
ULOŽENÍ STŘOPU NA MONOLITICKÝ ŽB PRŮVLAK

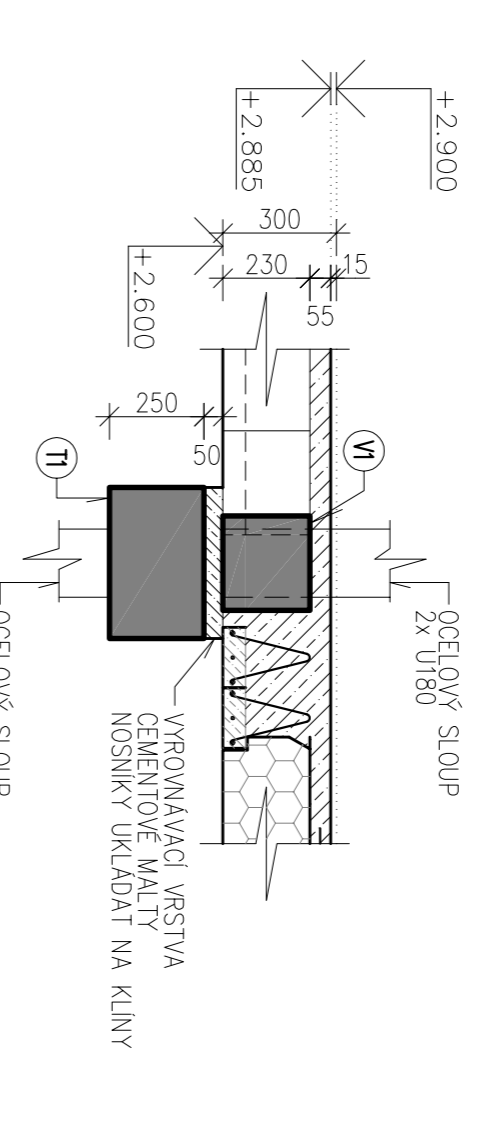

KERAMBOETONOVÉ NOSNÍKY "POT"		POČET KUSŮ	
OMAZNÍK NOSNÍK	DEKA NOSNÍK (m ²)	SÍŤE ROZPĚTÍ (m)	POČET KUSŮ
P01 200/202	2,00	1,70	6
P01 350/202	3,50	3,15	24
P01 450/202	4,00	3,63	19
P01 575/202	3,75	4,15	6
P01 450/202	4,50	4,15	16

KERAMBOETONOVÉ NOSNÍKY "MIAKO"		POČET KUSŮ	
OMAZNÍK	DEKA NOSNÍK	SÍŤE ROZPĚTÍ (m)	POČET KUSŮ
MIAKO 23/62,5 PTH	700		
MIAKO 8/62,5 PTH	240		

VÝPIS STROPNÍCH NOSNÍKŮ A VLOŽEK "MIAKO"

POZNÁMKA

ZÁKLADOVÝ BETON B 20
VÝSTUŽ BALKÓNŮ (PŘÍDAVNÉ ŽEBŘÍČKY) OCEL 10 505-R
VÝSTUŽ POD PŘÍČKAMI OCELOVÁ SVAROVANÁ SÍŤ 8/150-8/150

LEGENDA ZDIVA

- BRNĚDOVÉ ZDIVO Z OHĚL POROZTĚRNĚ 40 P+0 P15 NA VÁLTOU M 10 (400/240/230mm) ÚJAZKAMI POROZTĚRNĚ :
- vnější strana : POROZTĚRNĚ T0 H. 30mm +
- vnitřní strana : POROZTĚRNĚ UNIVERSAL H. 10mm
- vnější strana : POROZTĚRNĚ UNIVERSAL H. 10mm
- TĚPLENÝ OPRĚK OSVĚDOUJÍCÍ ZDIVA U_a=0,32W/m²K (R=2,99m²K/W)
(240x37x230mm)
- PŘÍČKY H.150mm Z PŘÍČKOVEK DUNINOVÝCH PK-C3 P4 NA M. 5,0 (290x290x140mm)
- PŘÍČKY H.100mm Z PŘÍČKOVEK POROZTĚRNĚ 6,5 P+0* P15 NA M. 5,0 (65x37x230mm)
- ŽELEZOBETONOVÉ KONSTRUKCE
- PROSTÝ BETON B 20

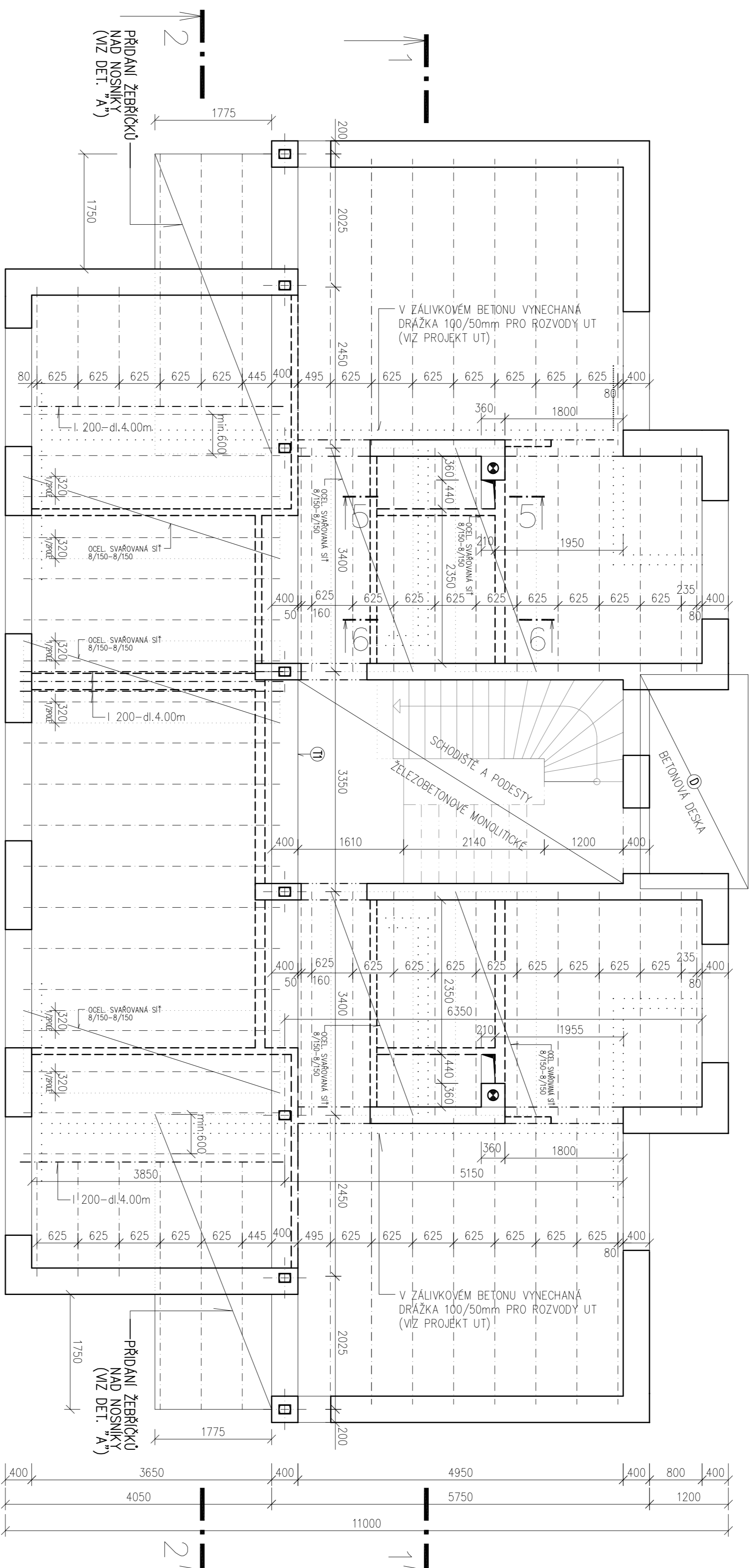

ŘEZ 3-3

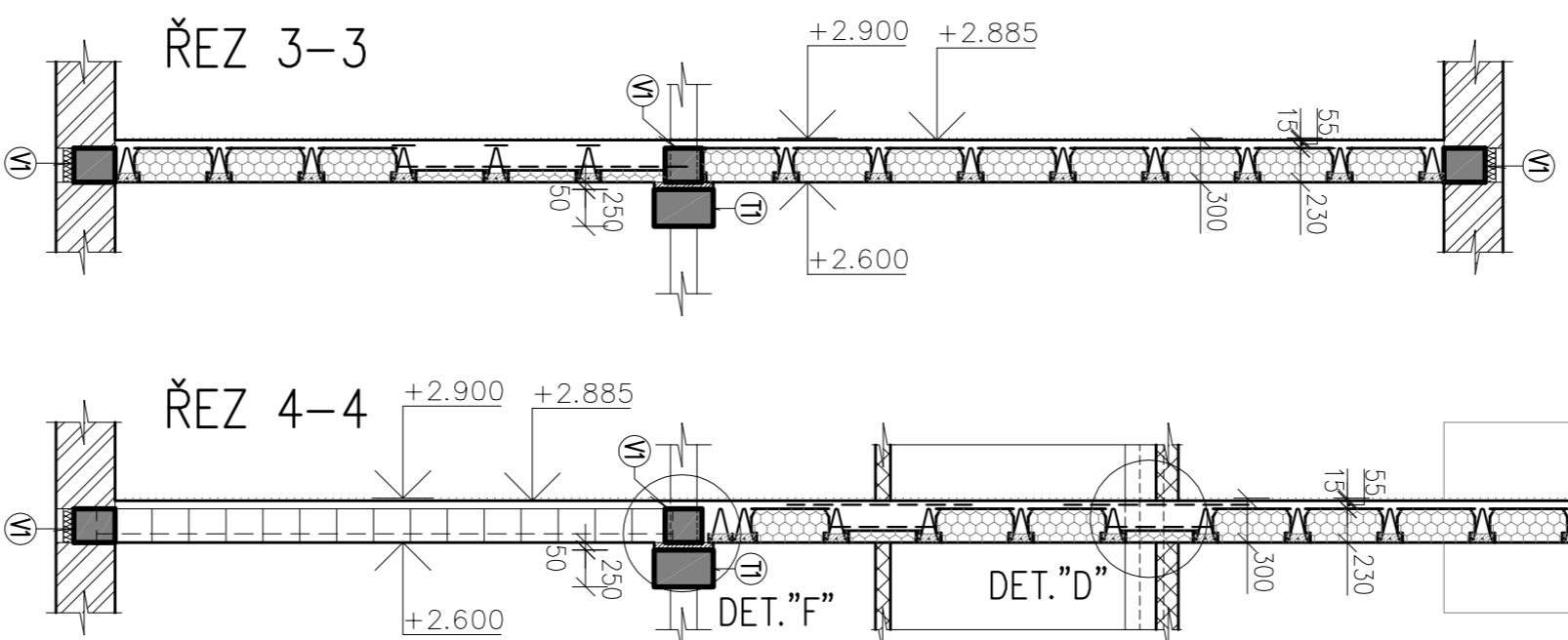

ŘEZ 4-4

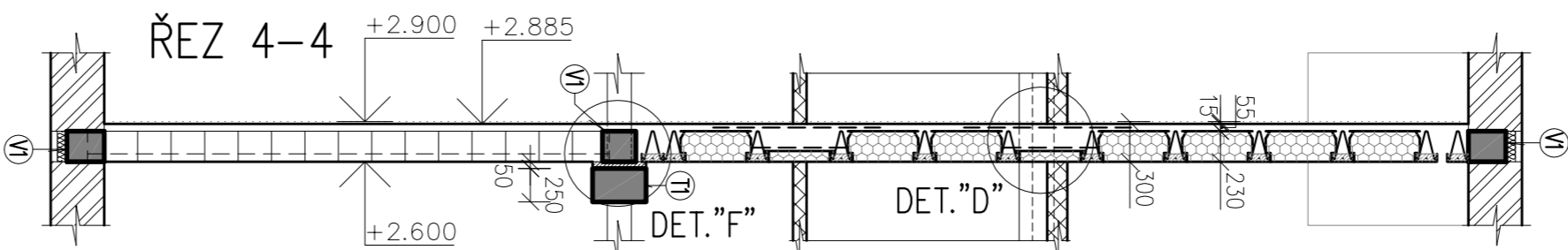

ŘEZ 5-5

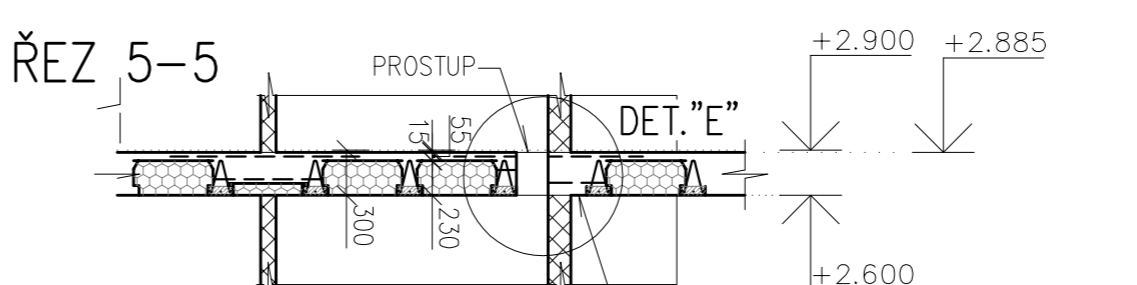

ŘEZ 6-6

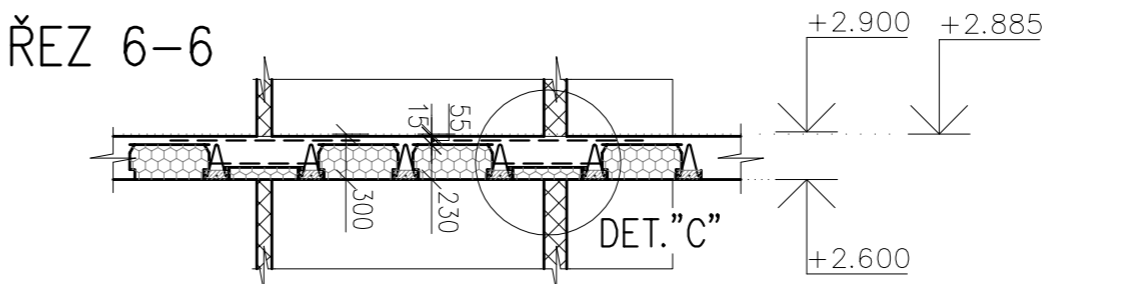

DETAIL "A" (M 1 : 20)
STŘOPNÍ VYMĚNA PRO BALKONOVÉ NOSNÍKY

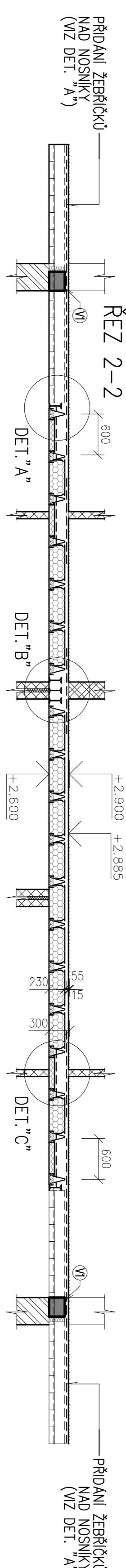
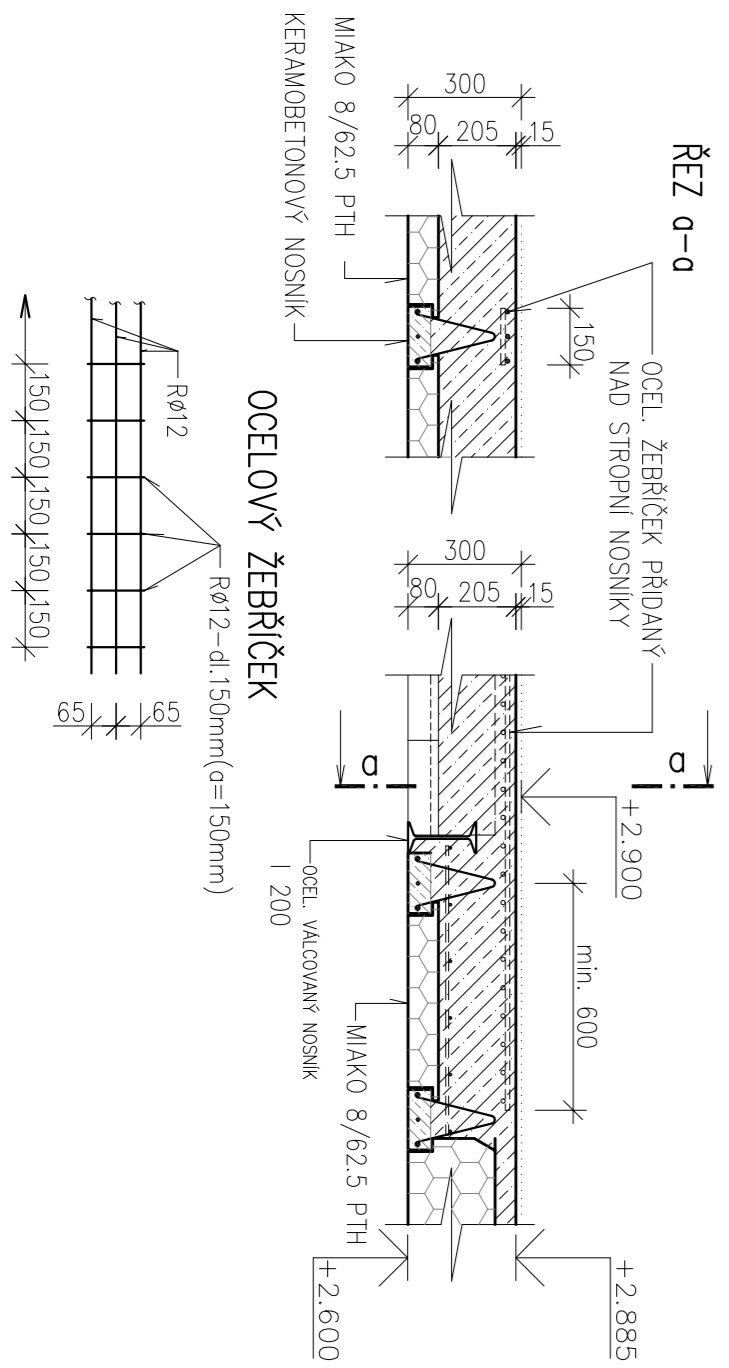

DETAIL "B" (M 1 : 20)
VNĚŠENÍ HMOTNÉ PŘÍČKY V PODELNĚM SMĚRU

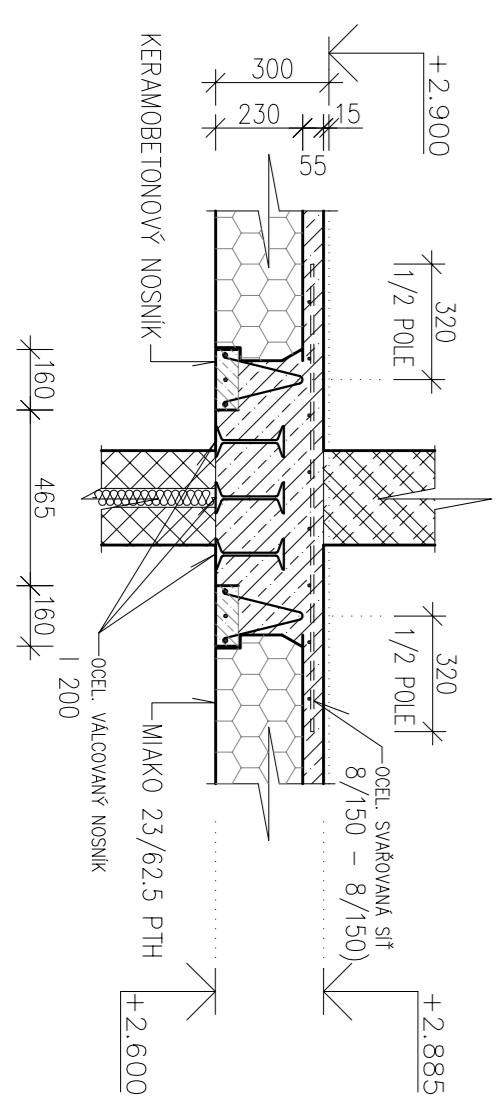

DETAIL "C" (M 1 : 20)
VNĚŠENÍ LEHKÉ PŘÍČKY V PODELNĚM SMĚRU

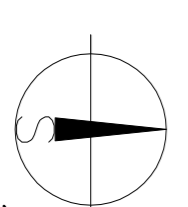
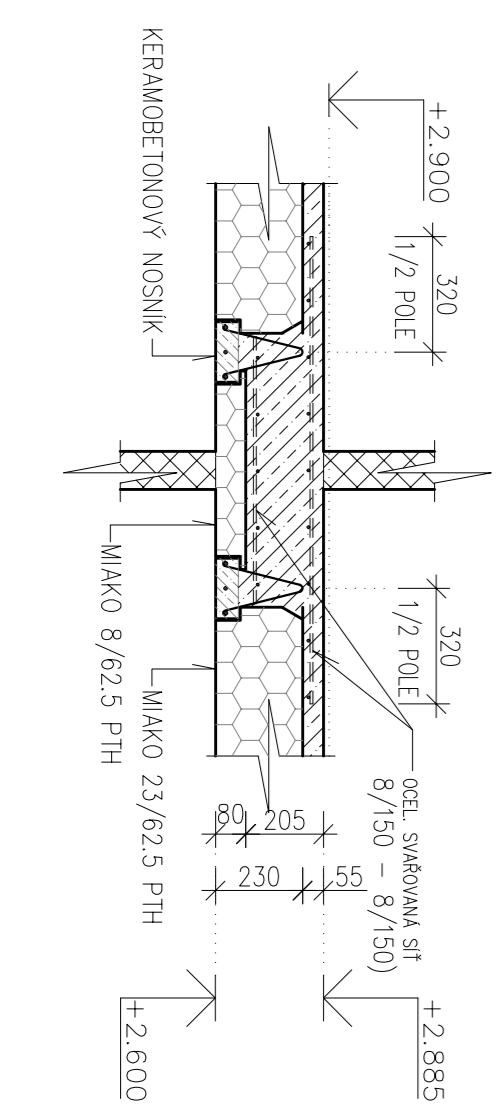

1 NP = 10.000 = 423650 m n.n. (b.pv)

Investor : OBEC PROSEJŇ		Projekt pro stávající podzemní stavbu ÚTULNĚ PŘI ZAHRADĚ Č. 152/1 v k.ú. Prosejň	
architektura stavbu ÚTULNĚ PŘI ZAHRADĚ Č. 152/1 v k.ú. Prosejň stavbu OCELOVÉ SÍŤE PROSEJŇ		Ing. Miroslav JELINEK Projektová společnost S. B. s. r. o. K. ú. Prosejň, 602 001 574 00	
"BYTOVÝ DŮM POD DUKLOU" NA POZEMKOVÉ PRAKCE č. k.ú. 152/1 v k.ú. Prosejň		Formát 10 x A4	
SKLADBA STŘOPU NAD 1.NP (NA KOTĚ +2,900)		Datum květen 2014	
		Měřítko 1 : 50	
		Půdň S-20	